

ARBEITSPLATZBELEUCHTUNG

WORKPLACE LIGHTING

ÉCLAIRAGE DE POSTE DE TRAVAIL

ILUMINACIÓN PARA PUESTO DE TRABAJO

ILLUMINAZIONE DELLA POSTAZIONE DI LAVORO

SYSTEMLED EVO

DE Betriebsanleitung | LED-Systemleuchte

EN Operating Instructions | LED system light

FR Manuel d'utilisation | Luminaire pour systèmes modulaires LED

ES Manual de instrucciones | Luminaria LED para sistemas modulares

IT Istruzioni per l'uso | Componente di sistema a LED

- | Zeichnungen
- | Drawings
- | Schémas
- | Dibujos
- | Disegni

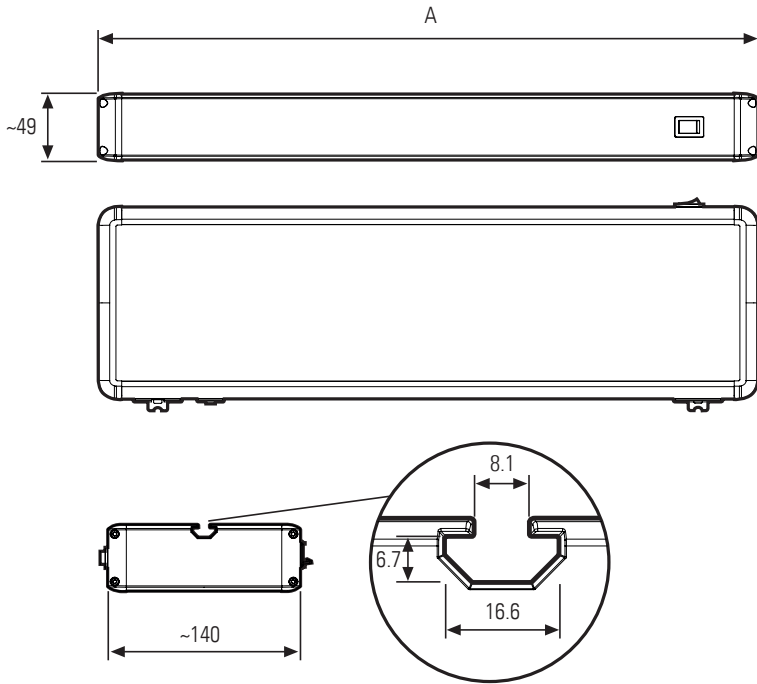

DEUTSCH

Inhalt

1	Bestimmungsgemäße Verwendung	3
2	Zum sicheren Betrieb	4
3	Sicherheitshinweise	4
4	Montage/Befestigung	5
5	Anschluss	6
6	Wartung und Pflege	7
7	Gewährleistung	7
8	Entsorgung	7
9	Kundenbetreuung	8
10	Technische Daten	8
	Angaben gemäß Ökodesign-Verordnung 2019/2020/EU	34

| Struktur der Sicherheits- und ergänzenden Hinweise

In dieser Betriebsanleitung sind wichtige Hinweise mit Signalwörtern oder Symbolen gekennzeichnet. Einige Signalwörter bezeichnen die Abstufung einer möglichen Verletzungsgefahr. Farben und die unterschiedlichen Graustufungen und Dreiecksymbole unterstreichen den Gefährdungsgrad optisch.

⚠ GEFAHR

zeigt eine unmittelbar gefährliche Situation an, die, wenn nicht vermieden, zum Tod oder ernster Verletzung führt.

⚠ WARNUNG

zeigt eine potenziell gefährliche Situation an, die, wenn nicht vermieden, zum Tod oder ernster Verletzung führen kann.

⚠ VORSICHT

zeigt eine potenziell gefährliche Situation an, die, wenn nicht vermieden, zu geringfügiger oder leichter Verletzung führen kann.

⚠ ACHTUNG

zeigt eine potenziell gefährliche Situation an, die, wenn nicht vermieden, zu Sachschäden führen kann.

▶ HINWEIS

gibt Ihnen zusätzliche Informationen für die sichere und effiziente Verwendung des Produkts.



verweist auf die Einhaltung dieser Betriebsanleitung.



CE-Kennzeichnung: bestätigt die Konformität mit den geltenden Normen und Rechtsvorschriften.

1 | Bestimmungsgemäße Verwendung

Die Leuchte dient zur Beleuchtung und ist für den Dauerbetrieb geeignet. Anschlusswerte siehe Leuchtenetikett und/oder „Technische Daten“. Die Leuchte ist kompatibel zu den gängigen Systemarbeitsplätzen. Der Stromanschluss erfolgt über einen Wieland GST 18 Stecker oder von einer anderen Leuchte über elektrische Verkettung. Das Netzteil ist in der Leuchte verbaut.



Die Sicherheitshinweise sowie alle anderen Informationen dieser Betriebsanleitung sind unbedingt zu befolgen. Lesen Sie sich die gesamte Betriebsanleitung vor der Montage und Inbetriebnahme aufmerksam durch.

2 | Zum sicheren Betrieb

Die auf dem Typenschild angegebenen Betriebsparameter der LED-Leuchte müssen mit den Versorgungsparametern des Anschlusses übereinstimmen.

Betreiben Sie die Leuchte nur im befestigten Zustand.

VORSICHT

Die Leuchte darf keinesfalls mit Tüchern, Folien o.ä. abgedeckt werden. Objektabstand von der Lichtaustrittsfläche mindestens 10 cm.

ACHTUNG

Beim Betrieb der Leuchte in einem 120-277V AC Netz können bei Anlaufen größerer Maschinen (Induktivitätsversucher), die ebenfalls aus diesem Netz versorgt werden, sehr starke Störspitzen auftreten.

3 | Sicherheitshinweise

WARNUNG

Die Installation elektrischer Geräte darf nur durch Elektrofachkräfte erfolgen. **Befolgen Sie die fünf Sicherheitsregeln nach DIN VDE 0105!** Bei Nichtbeachten können Schäden an der LED-Leuchte, Brand oder andere Gefahren entstehen.

GEFAHR

Gefahr durch elektrischen Schlag!

Vor Arbeiten an Gerät oder Last freischalten. Dabei alle Leitungsschutzschalter berücksichtigen, die gefährliche Spannungen an Gerät oder Last liefern. Auch bei nur ausgeschaltetem Gerät ist die Last nicht galvanisch vom Netz getrennt.

ACHTUNG

Verwenden Sie das Gerät nur in technisch einwandfreiem Zustand, sicherheits- und gefahrenbewusst. Sind Warnhinweise bzw. -symbole auf der Leuchte angebracht, dürfen diese nicht entfernt werden.

4 | Montage/Befestigung

Die LED-Leuchte vor der Installation auf Vollständigkeit und eventuelle Schäden überprüfen. Leuchte oder Zubehör nicht benutzen, wenn diese beschädigt sind, da Verletzungsgefahr besteht.

Die LED-Leuchte wird vollständig montiert ausgeliefert. Zur Befestigung befindet sich auf der Rückseite eine T-Nut passend für Nutzensteine 8. Optional sind folgende Befestigungsteile erhältlich:

	Best.-Nr.
Montagesatz, schwenkbar, mit ESD Isolation, 1 Paar	240400-02
Montagesatz, flach, mit ESD Isolation, 1 Paar	240400-05
Montagesatz, stirnseitig, für Leuchtenlänge bis 500 mm, 1 Stück	240400-06
Montagesatz, 1 Paar Nutzensteine mit Zylinderkopfschrauben	240400-07

VORSICHT

Bei Befestigung der Leuchte ist darauf zu achten, dass die Leuchte sicher und stabil befestigt wird. Beim Herunterfallen der Leuchte besteht auf Grund des Eigengewichts Verletzungsgefahr!

Teile zur Befestigung	Menge
1 Befestigungsträger flach, isoliert	2
2 Isolierbuchse M6	2
3 Zylinderschraube M6x16	2
4 U-Scheibe DIN 9021 A2 6,4mm	2
5 Hammermutter N8 M6	2

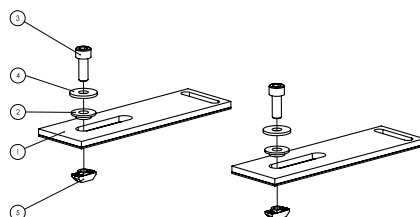

Montagesatz, optional: 240400-05

Teile zur Befestigung	Menge
1 Winkelement lang	2
2 Winkelement kurz	2
3 Isolierbuchse M6	2
4 U-Scheibe DIN 9021, 6,4mm, Polyamid	2
5 Sicherungsmutter M6	2
6 Schraube M6x16 T40	2
7 U-Scheibe DIN 9021 A2 6,4mm	2
8 Zylinderschraube M6x16	2
9 Hammermutter N8 M6	2

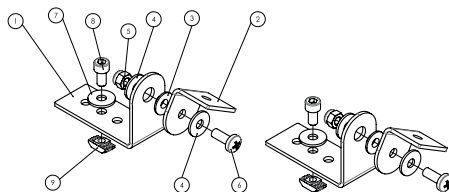

Montagesatz, optional: 240400-02

Teile zur Befestigung	Menge
1 Montagewinkel für SYSTEMLED EVO < 500 mm	1
2 Hammermutter N8 M6	2
3 Schraube DIN 912, M6x12	2
4 U-Scheibe DIN 125, 6,2 mm	2

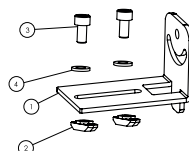

Montagesatz, optional: 240400-06

5 | Anschluss

Geeignetes Anschlussmaterial, Leitungen und Zubehör finden Sie im Zubehörangebot von LED2WORK.

An der LED Leuchte befindet sich ein Eingang für eine Wieland GST18/3 Buchse. Über diesen wird die Leuchte mit geeignetem Anschlussmaterial an die Spannungsversorgung angeschlossen.

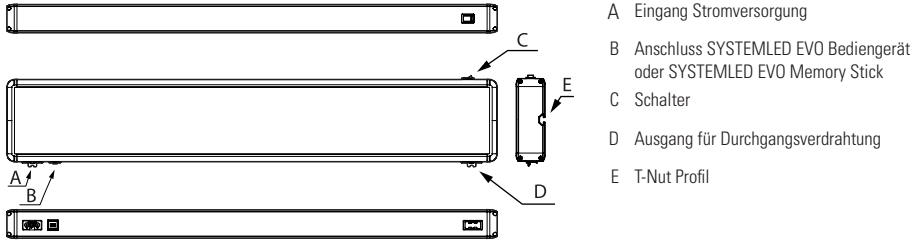

- A Eingang Stromversorgung
- B Anschluss SYSTEMLED EVO Bediengerät oder SYSTEMLED EVO Memory Stick
- C Schalter
- D Ausgang für Durchgangsverdrahtung
- E T-Nut Profil

► HINWEIS

Durchgangsverdrahtung (Kaskadierung): Mit Durchgangsverdrahtung können Sie mehrere Leuchten elektrisch verketteten. An die erste Leuchte wird die Netzspannung angelegt und über Wieland Verlängerungsleitungen werden weitere Leuchten über die Ein- und Ausgänge im Leuchtengehäuse miteinander verbunden.

⚠ ACHTUNG

Kaskadierung: Die Gesamtstromstärke der verketteten Leuchten darf dabei nicht die Absicherung der betriebsseitigen Spannungsversorgung übersteigen.

Nach korrekter Befestigung und Anschluss lässt sich die LED-Leuchte über den Schalter am Gehäuse (C) einschalten. Optional ist zum Schalten und Dimmen folgendes Zubehör erhältlich:

	Best.-Nr.
SYSTEMLED EVO Bediengerät (Dimmen/Schalten), Anschlussleitung 3m	240700-01
SYSTEMLED EVO Bediengerät (Dimmen/Schalten), Anschlussleitung 5m	240700-03
SYSTEMLED EVO Memory Stick	240700-02

Ein SYSTEMLED EVO Bediengerät wird an den Eingang (B) angeschlossen. Über das Bediengerät lässt sich die Leuchte schalten und bis zu einer Lichtintensität von 10% runterdimmen. Das Bediengerät kann während des Betriebs abgezogen und an einer zweiten SYSTEMLED EVO verwendet werden.

Soll die über das Bediengerät eingestellte Helligkeitsstufe an der ersten SYSTEMLED EVO gespeichert werden, so muss der SYSTEMLED EVO Memory Stick nach dem Abziehen des Bediengeräts in den Eingang (B) gesteckt werden. Ohne ein eingestecktes Bediengerät oder Memory Stick startet eine SYSTEMLED EVO nach einem Ausschalten und Wiedereinschalten immer mit 100% Helligkeit.

6 | Wartung und Pflege

Die LED-Leuchte ist für Sie wartungsfrei. Nehmen Sie keine Veränderungen vor (bis auf die in dieser Betriebsanleitung enthaltenen Informationen zur Montage).

⚠ ACHTUNG Die Leuchte darf nicht geöffnet werden.

Die in der Leuchte montierten LED-Lichtquellen sind in spezieller Weise mit dem Leuchtengehäuse verbunden (thermische Kopplung) und reagieren ggf. sensibel auf elektrostatische Entladungen (ESD). Aus diesen Gründen dürfen Reparaturen nur durch den Hersteller oder durch vom Hersteller autorisierte und qualifizierte Personen erfolgen.

Schalten Sie die Leuchte vor einer Reinigung ab und lassen Sie sie vollständig abkühlen. Reinigen Sie die Außenseite der Leuchte mit einem weichen, trockenen, sauberen Tuch. Für die Entfernung von stärkeren Verschmutzungen können Sie das Tuch mit Wasser anfeuchten. Verwenden Sie niemals aggressive Reinigungsmittel (z.B. Aceton ua.), da diese zu Beschädigungen des Gehäuses führen können.

⚠ ACHTUNG Für Schäden, die durch die Verwendung ungeeigneter Reinigungsmittel entstehen, wird keine Gewährleistung übernommen.

⚠ ACHTUNG Das interne Netzteil darf nur durch qualifiziertes Fachpersonal gewechselt werden. Für vom Hersteller nicht zugelassene Netzteile wird keine Gewährleistung übernommen. Der Hersteller haftet auch nicht für direkte oder indirekte Folgeschäden durch unautorisierten Eingriff in die Leuchte.

7 | Gewährleistung

Wir übernehmen für dieses Gerät 36 Monate vom Kaufdatum an volle Gewähr. Diese Gewährleistung gilt für einwandfreies Arbeiten bei bestimmungsgemäßer Verwendung und Beachtung der Betriebsanleitung.

Während der Dauer der Gewährleistung werden auftretende Mängel und Fehler am Gerät kostenlos beseitigt, soweit sie nachweislich auf Material-, Verarbeitungs- oder Konstruktionsfehler beruhen. Rügt der Besteller einen Sachmangel, so trägt er die Beweislast dafür, dass das Gerät bereits bei Erhalt der Ware mangelhaft war.

▶ HINWEIS Die Gewährleistung bezieht sich nicht auf solche Mängel, die durch Abnutzung, fahrlässigen Gebrauch oder zweckentfremdete Verwendung entstanden sind. Weitere Ansprüche, insbesondere Ansprüche auf Ersatz von Schäden, die nicht an der LED-Leuchte selbst entstanden sind, sind ausgeschlossen.

8 | Entsorgung

⚠ ACHTUNG Die Leuchte muss gemäß den länderspezifischen Vorschriften an einem geeigneten Entsorgungspunkt zum Recyclen von Elektro- und Elektronikgeräten entsorgt werden. (WEEE-Reg.-Nr. DE 38003906)



9 | Kundenbetreuung

Bei Problemen oder Fragen zu diesem Produkt kontaktieren Sie uns bitte!

Per Telefon: +49 7231 44920-00
Montag bis Donnerstag: 8:00 Uhr bis 12:00 Uhr und 13:00 Uhr bis 16:30 Uhr
Freitag: 8:00 Uhr bis 12:00 Uhr und 13:00 Uhr bis 15:00 Uhr

Per e-mail: info@led2work.com

10 | Technische Daten

Anschlusswerte	120-277V AC \pm 10%, 50-60 Hz
Schutzklasse	I (Schutzerdung)
Abstrahlwinkel (Optik)	90°
Lebensdauer LED	> 100.000 h (L80/B10)
Betriebstemperatur	-10... +50 °C
Schutzart	IP40
Techn. Sicherheitsprüfung	DIN EN 62471
Farbwiedergabe	$R_a \geq 90$

ACHTUNG

Kaskadierung: Die Gesamtstromstärke der verketteten Leuchten darf dabei nicht die Absicherung des betriebsseitigen Spannungsversorgungs übersteigen.

LED-Leuchte	Art.-Nr.	Länge [A]	Leistungsaufn. max.
SYSTEMLED EVO Power 5700K	155010-01	472 mm	~21 W
SYSTEMLED EVO Power 5700K	155110-01	898 mm	~41 W
SYSTEMLED EVO Power 5700K	155210-01	1120 mm	~51 W
SYSTEMLED EVO Power 5700K	155310-01	1342 mm	~60 W
SYSTEMLED EVO Power 5700K	155410-01	1782 mm	~80 W

LED-Leuchte	Art.-Nr.	Länge [A]	Leistungsaufn. max.
SYSTEMLED EVO ECO 5700K	155010-02	472 mm	~13 W
SYSTEMLED EVO ECO 5700K	155110-02	898 mm	~26 W
SYSTEMLED EVO ECO 5700K	155210-02	1120 mm	~32 W
SYSTEMLED EVO ECO 5700K	155310-02	1342 mm	~38 W
SYSTEMLED EVO ECO 5700K	155410-02	1782 mm	~51 W

LED-Leuchte	Art.-Nr.	Länge [A]	Leistungsaufn. max.
SYSTEMLED EVO 4000K	155020-02	472 mm	~13 W
SYSTEMLED EVO 4000K	155120-02	898 mm	~26 W
SYSTEMLED EVO 4000K	155220-02	1120 mm	~32 W
SYSTEMLED EVO 4000K	155320-02	1342 mm	~38 W
SYSTEMLED EVO 4000K	155420-02	1782 mm	~51 W

ENGLISH

Contents

1 Proper use	9
2 For safe operation	10
3 Safety information	10
4 Assembly/mounting	11
5 Connection	12
6 Maintenance and Care	13
7 Warranty	13
8 Disposal	13
9 Customer service	13
10 Technical data	14
Particulars according to the Regulation ErP 2019/2020/EU	34

Structure of safety and supplementary information

Important instructions are marked with signal words or symbols in this operating manual. Some signal words denote the degree of the potential risk of injury. Colours and the different shades of grey and triangular symbols visually underline the degree of danger.



Indicates an imminently hazardous situation which, if not avoided, will result in death or serious injury.



Indicates a potentially hazardous situation which, if not avoided, could result in death or serious injury.



Indicates a potentially hazardous situation which, if not avoided, could result in minor or slight injury.



Indicates a potentially hazardous situation which, if not avoided, could result in property damage.



Gives you additional information for the safe and efficient use of the product.



Refers to compliance with these operating instructions.



CE marking: confirms conformity with applicable standards and regulations.

1 | Proper use

The light is used for illumination. A continuous operation is admissible. For connection values, see luminaire label and/or "Technical data". The light is compatible with the common system workstations. The power connection is made via Wieland GST 18 plug and cable or from an other light via electrical interlinking. The power supply unit is built into the light.



The safety information and all other information in this manual must be followed. Read the entire operating manual carefully before mounting and turning on.

2 | For safe operation

The operating parameters of the LED light specified on the type plate must correspond to the supply parameters of the connection.

Operate the light only in a mounted status.

CAUTION

Under no circumstances may the light be covered with cloths, foils or similar. Object distance the light-emitting surface should be at least 10 cm (3.94").

ATTENTION

During the operation of the light in a 120-277V AC power supply net, it could be the cause, that machines (induction perpetrators) inside the same power supply net cause interference spikes at start.

3 | Safety information

WARNING

Installation of electrical equipment may only be carried out by qualified electricians. **Follow the five safety rules according to DIN VDE 0105.** Failure to do so may result in damage to the LED light, as well as fire or other hazards.

DANGER

Danger of electric shock!

Disconnect before working on the device or load. Ensure to disconnect all circuit breakers that supply dangerous voltages to the device or load, when doing so. Even when the device is switched off, the load is not galvanically isolated from the mains.

ATTENTION

Only use the device if it is completely free of faults, and with safety and awareness in mind. If warnings or symbols are attached to the light, they must not be removed.

4 | Assembly / Mounting

Check the LED light before installation to ensure it is complete and shows no signs of damage. Do not use the light or accessories if they are damaged, as there is a risk of injury.

The LED light comes fully assembled. On the backside of the light is a T-slot for a mounting via T-nuts 8. As option there are this mounting accessories:

	Product no.
Mounting kit, pivotable, with ESD insulation (Electro Static Discharge), pair	240400-02
Mounting kit, flat, with ESD insulation (Electro Static Discharge), pai	240400-05
Mounting kit, front-end, for luminaire length up to 500 mm, 1 piece	240400-06
Mounting kit, one pair of T-Slot Nuts with cheese-head screws	240400-07

⚠ CAUTION

When mounting the light, make sure that the luminaire is fastened securely and stably. If the light falls down, its weight poses a risk of injury!

Parts for mounting	Quantity
1 Mounting bracket, flat, insulated	2
2 Insulating bush M6	2
3 Cheese head screw M6x16	2
4 Washer DIN 9021 A2 6.4mm	2
5 Hammer nut N8 M6	2

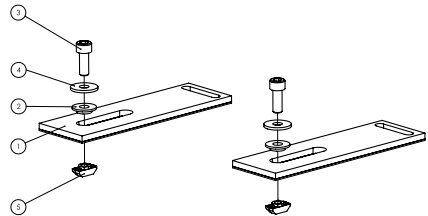

Mounting kit, optional: 240400-05

Parts for mounting	Quantity
1 Angle element long	2
2 Angle element short	2
3 Insulating bush M6	2
4 Washer DIN 9021, 6.4mm, polyamide	2
5 Lock nut M6	2
6 Screw M6x16 T40	2
7 Washer DIN 9021 A2 6.4mm	2
8 Cheese head screw M6x16	2
9 Hammer nut N8 M6	2

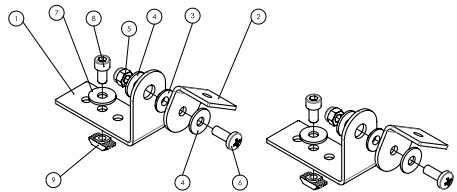

Mounting kit, optional: 240400-02

Parts for mounting	Quantity
1 Mounting bracket for SYSTEMLED EVO < 500 mm	1
2 Hammer nut N8 M6	2
3 Screw DIN 912, M6x12	2
4 Washer DIN 125, 6.2 mm	2

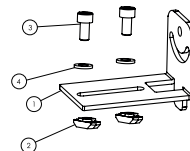

Mounting kit, optional: 240400-06

5 | Connection

Suitable connection material, cables and accessories can be found in the accessory range of LED2WORK.

The light has an input for power supply via a connection jack Wieland GST 18/3. About this connector and with suitable connection material the light is connected with a AC electric power supply system or at a same proper light for power supply via electrical interlinking.

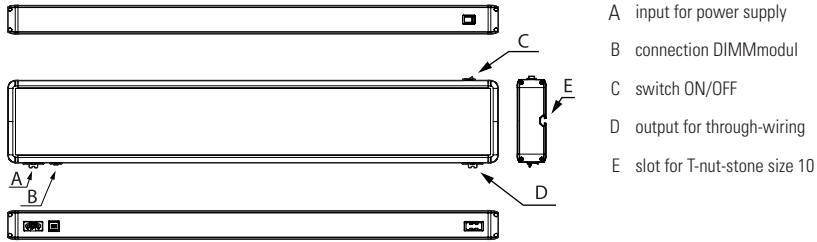

NOTE

Through-wiring (cascadable): With through-wiring you can electric-chain several luminaires. The first luminaire get the power supply connection and the following lights are linked with Wieland GST18 cables via outputs and inputs.

ATTENTION

Cascadable: The whole amperage of all chained lights may not exceed over the fuse rating of the power supply system.

When the LED light has been correctly mounted and connected, it can be switched on using the switch on the housing (C). The following accessories are optionally available for switching and dimming:

	Product no.
SYSTEMLED EVO control device (dimming/switching), connection cable 3m	240700-01
SYSTEMLED EVO control device (dimming/switching), connecting cable 5m	240700-03
SYSTEMLED EVO memory stick	240700-02

A SYSTEMLED EVO control device is connected to the input (B). The control device can be used to switch the light and dim it down to a light intensity of 10%. The control device can be disconnected during operation and used on a second SYSTEMLED EVO.

If the brightness level set via the control device is to be saved on the first SYSTEMLED EVO, the SYSTEMLED EVO memory stick must be plugged into input (B) after removing the control device. Without an attached control unit or a memory stick in input (B), a SYSTEMLED EVO always starts at 100% brightness after being switched off and on again.

6 | Maintenance and Care

The LED light is maintenance-free. Do not make any alterations to the light (except according to the mounting information contained in this manual).

⚠ ATTENTION Do not open the light!

The LED light sources mounted in the light are connected to the luminaire housing in a special way (thermal coupling) and may react sensitively to electrostatic discharges (ESD). That is the reason why repairs may only be carried out by the manufacturer or by persons authorised and qualified by the manufacturer.

Turn off the light before cleaning and let it cool down completely. Clean the outside of the light with a soft, dry and clean cloth. To remove excess dirt, moisten the cloth with water. Never use aggressive cleaning agents (e.g. acetone etc), as these may cause damages of the housing.

⚠ ATTENTION No liability is assumed for damages resulting from the use of unsuitable cleaning agents.

⚠ ATTENTION No warranty for PSU which not approved by the manufacturer. The internal PSU may only be replaced by qualified personnel. The manufacturer is not liable for direct or indirect consequential damage caused by unauthorised intervention in the light.

7 | Warranty

We supply a full warranty for the product for 36 months from the date of purchase. This warranty applies for fault-free working under proper use and in accordance with the operating instructions.

During the warranty period defects and faults in the product will be rectified free of charge if they are proven to be caused by material, processing or design errors. If the purchaser complains of a material defect, he bears the burden of proof to demonstrate that the product was already defective upon receipt.

▶ NOTE The warranty does not extend to defects caused by wear, negligence or improper use. Further claims, in particular claims for compensation for damage that did not occur on the LED light itself, are excluded.

8 | Disposal

⚠ ATTENTION The light must be disposed of at a suitable disposal site designated for recycling of electrical and electronic equipment in accordance with local, national regulations. (WEEE-Reg.-Nr. DE 38003906)



9 | Customer service

If you have any problems or questions concerning this product, please contact us!

By phone:	+49 7231 44920-00
Monday to Thursday	8 am to 12 midday and 1 pm to 4:30 pm
Friday	8 am to 12 midday and 1 pm to 3 pm

By email: info@led2work.com

10 | Technical data

Connection values	120-277V AC \pm 10%, 50-60 Hz
Class of protection	I (protective grounding)
Beam angle (optics)	90°
LED lifetime	> 100.000 h (L80/B10)
Operating temperature	-10... +50 °C (14... 122 °F)
System of protection	IP40
Technical safety inspection	DIN EN 62471
Colour rendering	R _a \geq 90

⚠ ATTENTION

Cascadable: The whole amperage of all chained lights may not exceed over the fuse rating of the power supply system.

LED-light	Product no.	Length [A]	Max. power consumption
SYSTEMLED EVO Power 5700K	155010-01	472 mm	~21 W
SYSTEMLED EVO Power 5700K	155110-01	898 mm	~41 W
SYSTEMLED EVO Power 5700K	155210-01	1120 mm	~51 W
SYSTEMLED EVO Power 5700K	155310-01	1342 mm	~60 W
SYSTEMLED EVO Power 5700K	155410-01	1782 mm	~80 W

LED-light	Product no.	Length [A]	Max. power consumption
SYSTEMLED EVO ECO 5700K	155010-02	472 mm	~13 W
SYSTEMLED EVO ECO 5700K	155110-02	898 mm	~26 W
SYSTEMLED EVO ECO 5700K	155210-02	1120 mm	~32 W
SYSTEMLED EVO ECO 5700K	155310-02	1342 mm	~38 W
SYSTEMLED EVO ECO 5700K	155410-02	1782 mm	~51 W

LED-light	Product no.	Length [A]	Max. power consumption
SYSTEMLED EVO 4000K	155020-02	472 mm	~13 W
SYSTEMLED EVO 4000K	155120-02	898 mm	~26 W
SYSTEMLED EVO 4000K	155220-02	1120 mm	~32 W
SYSTEMLED EVO 4000K	155320-02	1342 mm	~38 W
SYSTEMLED EVO 4000K	155420-02	1782 mm	~51 W

FRANÇAIS

Sommaire

1 Utilisation conforme	15
2 Pour un fonctionnement sûr	16
3 Consignes de sécurité	16
4 Montage/fixation	17
5 Raccordement	18
6 Maintenance et entretien	18
7 Garantie	19
8 Mise au rebut	19
9 Service clientèle	19
10 Caractéristiques techniques	20
Informations conformes au Règlement 2019/2020/UE établissant les exigences d'écoconception	34

| Structure des consignes de sécurité et conseils complémentaires

Le présent manuel d'utilisation contient des consignes importantes repérées par des mentions d'avertissement ou des symboles. Certaines mentions d'avertissement désignent la catégorie d'un risque de blessure possible. Les couleurs et les différentes nuances de gris ainsi que les symboles triangulaires soulignent visuellement le niveau de risque.



indique une situation de danger immédiat qui, si elle n'est pas évitée, entraîne la mort ou des blessures graves.



indique une situation potentiellement dangereuse qui, si elle n'est pas évitée, est susceptible d'entraîner la mort ou des blessures graves.



indique une situation potentiellement dangereuse qui, si elle n'est pas évitée, est susceptible d'entraîner des blessures mineures ou légères.



indique une situation potentiellement dangereuse qui, si elle n'est pas évitée, est susceptible de provoquer des dégâts matériels.



vous donne des informations supplémentaires pour l'utilisation sûre et efficace du produit.



fait référence au respect du présent manuel d'utilisation.



marquage CE : atteste la conformité avec les normes et les dispositions légales en vigueur.

1 | Utilisation conforme

Le luminaire sert à l'éclairage et est adapté pour un fonctionnement continu. Valeurs de raccordement, cf. voir l'étiquette du luminaire et/ou « Caractéristiques techniques ». Le luminaire est compatible avec les postes de travail modulaires courants. Le raccordement électrique est réalisé via une fiche Wieland GST 18 ou à partir d'un autre luminaire par interconnexion électrique. Le bloc d'alimentation est intégré au luminaire.



Il est impératif de respecter les consignes de sécurité et toutes les autres informations contenues dans le présent mode d'emploi. Lisez attentivement l'intégralité du manuel d'utilisation avant de procéder au montage et à la mise en service.

2 | Pour un fonctionnement sûr

Les paramètres de fonctionnement du luminaire LED indiqués sur la plaque signalétique doivent correspondre aux paramètres d'alimentation de la machine ou du bloc d'alimentation à découpage.

Utilisez les luminaires uniquement lorsqu'ils sont fixés.

PRUDENCE

Le luminaire ne doit en aucun cas être recouvert de chiffons, de films ou autres. Distance entre l'objet et la surface émettrice de lumière doit être d'au moins 10 cm.

ATTENTION

Lors de l'utilisation du luminaire sur un réseau 120-277V AC, de forts pics de perturbation peuvent se produire au moment de la mise en marche de machines relativement puissantes (générateurs d'inductances), également alimentées par ce réseau.

3 | Consignes de sécurité

AVERTISSEMENT

Seuls les électriciens sont autorisés à procéder à l'installation d'appareils électriques. **Respectez les cinq règles de sécurité DIN VDE 0105 !** Le non-respect de ces règles peut entraîner des dommages sur le luminaire LED, un incendie ou d'autres dangers.

DANGER

Risque d'électrocution !

Couper l'alimentation électrique avant de travailler sur l'appareil ou la charge. Ce faisant, tenir compte de tous les disjoncteurs qui délivrent des tensions dangereuses à l'appareil ou à la charge. Même si l'appareil est seulement coupé du circuit, la charge n'est pas isolée galvaniquement du secteur.

ATTENTION

Utilisez l'appareil uniquement s'il est en parfait état sur le plan technique, en ayant conscience des exigences de sécurité et des risques. Ne pas retirer les éventuels avertissements ou symboles d'avertissement appliqués sur le luminaire.

4 | Montage/fixation

Vérifier l'intégralité du luminaire LED et son état avant de procéder à son l'installation. Ne pas utiliser le luminaire ou les accessoires s'ils sont endommagés car cela représente un risque de blessure.

Le luminaire LED est livré entièrement monté. A l'arrière du luminaire se trouve une rainure en T pour un montage via des écrous en T8. Les pièces de fixation disponibles en option sont les suivantes :

	N° de commande
Kit de montage, pivotant, avec isolation ESD, paire	240400-02
Kit de montage, plat, avec isolation ESD, paire	240400-05
Kit de montage, frontal, pour longueur de luminaire jusqu'à 500 mm, 1 pièce	240400-06
Kit de montage, une paire d'écrous à rainure en T avec vis à tête cylindrique	240400-07

PRUDENCE

Lors de la fixation du luminaire, veiller à ce que le luminaire soit fixé de manière sûre et stable. En cas de chute, le poids du luminaire représente un risque de blessure !

Pièces pour le montage	Quantité
1 Equerre de montage, plate, isolée	2
2 Douille isolante M6	2
3 Vis à tête cylindrique M6x16	2
4 Rondelle DIN 9021 A2 6,4mm	2
5 Écrou marteau N8 M6	2

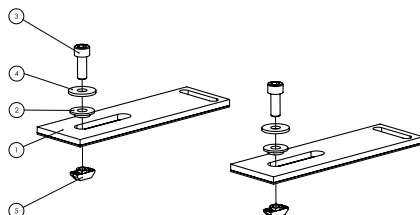

Kit de montage, en option : 240400-05

Pièces pour le montage	Quantité
1 Élément angulaire long	2
2 Élément angulaire court	2
3 Douille isolante M6	2
4 Rondelle DIN 9021, 6,4 mm, polyamide	2
5 Contre-écrou M6	2
6 Vis M6x16 T40	2
7 Rondelle DIN 9021 A2 6.4mm	2
8 Vis à tête cylindrique M6x16	2
9 Ecrou marteau N8 M6	2

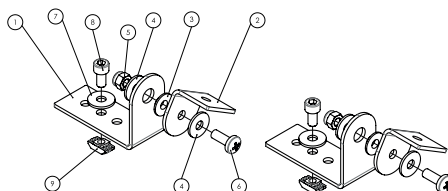

Kit de montage, en option : 240400-02

Pièces pour le montage	Quantité
1 Support de montage pour SYSTEMLED EVO < 500 mm	1
2 Ecrou marteau N8 M6	2
3 Vis DIN 912, M6x12	2
4 Rondelle DIN 125, 6,2 mm	2

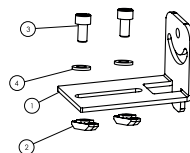

Kit de montage, en option : 240400-06

5 | Raccordement

Vous trouverez le matériel de raccordement, les câbles et les accessoires appropriés dans l'offre d'accessoires de LED2WORK.

Sur le luminaire LED se trouve une entrée pour un connecteur femelle Wieland GST18/3. Celui-ci permet de raccorder le luminaire au secteur AC à l'aide du matériel de raccordement approprié.

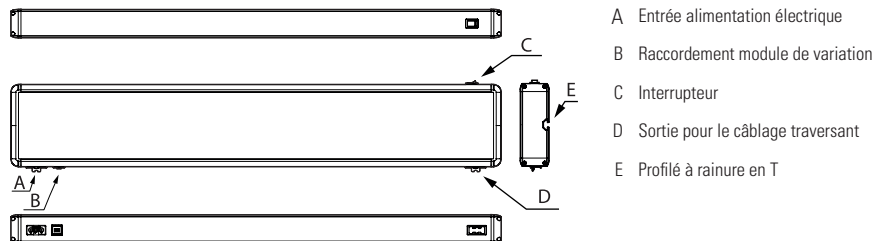

► REMARQUE

Câblage traversant (cascade énergétique) : Le câblage traversant permet de relier électriquement plusieurs luminaires. La tension réseau de est appliquée sur le premier luminaire et des câbles de rallonge Wieland permettent de relier entre eux d'autres luminaires via les entrées et les sorties du boîtier du luminaire.

⚠ ATTENTION

Cascade énergétique : L'intensité totale des luminaires reliés en chaîne ne doit alors pas dépasser la protection par fusible du raccordement 230V du lieu d'exploitation.

Lorsque la lumière LED a été correctement montée et raccordée, elle peut être allumée à l'aide de l'interrupteur situé sur le boîtier (C). Les accessoires suivants sont disponibles en option pour la commutation et la gradation :

	N° de commande
Appareil de commande SYSTEMLED EVO (gradation/commutation), câble de connexion 3m	240700-01
Appareil de commande SYSTEMLED EVO (gradation/commutation), câble de connexion 5m	240700-03
Stick de mémoire SYSTEMLED EVO	240700-02

Une unité de contrôle SYSTEMLED EVO est connectée à l'entrée (B). L'appareil de commande permet d'allumer la lumière et de la faire varier jusqu'à une intensité lumineuse de 10 %. L'appareil de commande peut être déconnecté pendant le fonctionnement et utilisé sur un deuxième SYSTEMLED EVO.

Si le niveau de luminosité réglé par le dispositif de commande doit être sauvegardé sur le premier SYSTEMLED EVO, la stick mémoire du SYSTEMLED EVO doit être branchée sur l'entrée (B) après avoir retiré l'appareil de commande. En l'absence d'un appareil de commande ou d'une stick mémoire dans l'entrée (B), un SYSTEMLED EVO démarre toujours à 100% de luminosité après avoir été éteint et rallumé.

6 | Maintenance et entretien

Le luminaire LED ne requiert aucune maintenance de votre part. Ne procédez à aucune modification (à l'exception des informations sur le montage contenues dans ce mode d'emploi).

⚠ ATTENTION

Le boîtier du luminaire ne doit pas être ouvert.

Les sources lumineuses LED montées dans le luminaire sont reliées au boîtier du luminaire d'une manière spéciale (couplage thermique) et peuvent être sensibles aux décharges électrostatiques (ESD). C'est pourquoi les réparations doivent être réalisées uniquement par le fabricant ou par des personnes qualifiées et autorisées par le fabricant.

Éteignez le luminaire avant de le nettoyer et laissez-le refroidir complètement. Nettoyez l'extérieur du luminaire avec un chiffon doux, sec et propre. Pour éliminer les salissures plus importantes, vous pouvez humidifier le chiffon avec de l'eau. N'utilisez jamais de produits de nettoyage agressifs (p. ex. acétone, etc.), car ils peuvent endommager le boîtier.

⚠ ATTENTION

Aucune garantie n'est accordée en cas de dommages causés par l'utilisation de détergents inappropriés.

⚠ ATTENTION

Seul un spécialiste qualifié est autorisé à remplacer le bloc d'alimentation interne. Aucune garantie n'est accordée pour les blocs d'alimentation non autorisés par le fabricant. Le fabricant décline également toute responsabilité en cas de dommages consécutifs directs ou indirects dus à une intervention non autorisée sur le luminaire.

7 | Garantie

Nous accordons une garantie intégrale pour cet appareil pendant 36 mois à compter de la date d'achat. Cette prestation de garantie s'applique en cas de travail irréprochable dans le cadre d'une utilisation conforme et du respect du mode d'emploi.

Pendant la durée de la garantie, les défauts et erreurs qui apparaissent sur l'appareil sont éliminés gratuitement, dans la mesure où il est prouvé qu'ils sont dus à des défauts de matière, de fabrication ou de conception. Si l'acheteur se plaint d'un défaut matériel, il lui incombe de prouver que l'appareil était déjà défectueux au moment de la réception de la marchandise.

► REMARQUE

La garantie ne s'applique pas aux défauts résultant de l'usure, d'une utilisation négligente ou d'une utilisation non conforme à l'usage prévu.

Toute autre prétention, en particulier les prétentions à l'indemnisation de dommages n'étant pas survenus sur le luminaire LED lui-même, est exclue.

8 | Mise au rebut

⚠ ATTENTION

Le luminaire doit être apporté à un point de collecte approprié, aux fins de recyclage des équipements électriques et électroniques, conformément à la réglementation en vigueur dans le pays concerné. (WEEE-Reg.-Nr. DE 38003906)



9 | Service clientèle

N'hésitez pas à nous contacter en cas de problèmes ou de questions sur ce produit !

Par téléphone : +49 7231 44920-00
 Du lundi au jeudi de 8h00 à 12h00 et de 13h00 à 16h30
 Le vendredi de 8h00 à 12h00 et de 13h00 à 15h00

Par mail : info@led2work.com

10 | Caractéristiques techniques

Valeurs de raccordement	120-277V AC ± 10%, 50-60 Hz
Classe de protection	I (mise à la terre de protection)
Angle de faisceau lumineux	90°
Durée de vie de la LED	> 100.000 h (L80/B10)
Température de service	-10... +50 °C
Type de protection	IP40
Contrôle technique de sécurité	DIN EN 62471
Rendu des couleurs	R _a ≥ 90

⚠ ATTENTION

Cascade énergétique : L'intensité totale des luminaires reliés en chaîne ne doit alors pas dépasser la protection par fusible du raccordement AC du lieu d'exploitation.

Lumière LED	N° d'art.	Longueur [A]	Puissance absorbée max.
SYSTEMLED EVO Power 5700K	155010-01	472 mm	~21 W
SYSTEMLED EVO Power 5700K	155110-01	898 mm	~41 W
SYSTEMLED EVO Power 5700K	155210-01	1120 mm	~51 W
SYSTEMLED EVO Power 5700K	155310-01	1342 mm	~60 W
SYSTEMLED EVO Power 5700K	155410-01	1782 mm	~80 W

Lumière LED	N° d'art.	Longueur [A]	Puissance absorbée max.
SYSTEMLED EVO ECO 5700K	155010-02	472 mm	~13 W
SYSTEMLED EVO ECO 5700K	155110-02	898 mm	~26 W
SYSTEMLED EVO ECO 5700K	155210-02	1120 mm	~32 W
SYSTEMLED EVO ECO 5700K	155310-02	1342 mm	~38 W
SYSTEMLED EVO ECO 5700K	155410-02	1782 mm	~51 W

Lumière LED	N° d'art.	Longueur [A]	Puissance absorbée max.
SYSTEMLED EVO 4000K	155020-02	472 mm	~13 W
SYSTEMLED EVO 4000K	155120-02	898 mm	~26 W
SYSTEMLED EVO 4000K	155220-02	1120 mm	~32 W
SYSTEMLED EVO 4000K	155320-02	1342 mm	~38 W
SYSTEMLED EVO 4000K	155420-02	1782 mm	~51 W

ESPAÑOL

Índice

1	Usó previsto	21
2	Funcionamiento seguro	22
3	Consignas de seguridad	22
4	Montaje y fijación	23
5	Conexión	24
6	Mantenimiento y cuidado	24
7	Garantía	25
8	Eliminación	25
9	Atención al cliente	25
10	Datos técnicos	26
	Información conforme al Reglamento de diseño ecológico 2019/2020/UE	34

| Estructura de las consignas de seguridad y complementarias

En este manual de instrucciones, las consignas importantes están marcadas con palabras de advertencia o símbolos. Algunas palabras de advertencia designan la categoría de un posible peligro de lesiones. Los colores, las distintas gradaciones de gris y los símbolos en forma de triángulo subrayan el nivel de peligro visualmente.

⚠ PELIGRO

Indica una situación peligrosa inminente que, de no evitarse, provoca la muerte o lesiones muy graves.

⚠ ADVERTENCIA

Indica una situación potencialmente peligrosa que, de no evitarse, puede provocar la muerte o lesiones muy graves.

⚠ PRECAUCIÓN

Indica una situación potencialmente peligrosa que, de no evitarse, puede provocar lesiones leves o insignificantes.

⚠ ATENCIÓN

Indica una situación potencialmente peligrosa que, de no evitarse, puede provocar daños materiales.

▶ NOTA

Indica información complementaria para el uso seguro y eficiente del producto.



Remite al cumplimiento de este manual de instrucciones.



Marcado CE: certifica la conformidad con las normas y leyes vigentes.

1 | Uso previsto

La luminaria sirve para iluminar y está diseñada para el servicio continuo. Para los valores de conexión, véase la etiqueta de la luminaria y/o consulta el apartado «Datos técnicos». La luminaria es compatible con los puestos de trabajo modulares convencionales. La conexión de alimentación se realiza mediante el enchufe y el cable Wieland GST 18 en una conexión o desde otra luminaria mediante interconexión eléctrica. La fuente de alimentación está integrada en la luminaria.



Es obligatorio leer las consignas de seguridad y el resto de información de este manual de instrucciones. Lee detenidamente todo el manual de instrucciones antes del montaje y la puesta en marcha.

2 | Funcionamiento seguro

Los parámetros de servicio indicados en la placa de características de la luminaria LED deben coincidir con los parámetros de alimentación de la máquina o de la fuente de alimentación conmutada.

Utiliza la luminaria únicamente cuando esté fijada.

PRECAUCIÓN

Nunca se debe cubrir la luminaria con trapos, láminas ni similares. La distancia entre el objeto y la superficie emisora de luz debe ser de al menos 10 cm.

ATENCIÓN

Al utilizar la luminaria en una red de 120-277V AC, al arrancar máquinas grandes (causantes de inductancias) que también estén alimentadas con esta red, podrían producirse fuertes picos perturbadores.

3 | Consignas de seguridad

ADVERTENCIA

La instalación de equipos eléctricos se debe encargar únicamente a electricistas profesionales. **¡Se deben seguir las cinco reglas de seguridad de la norma DIN VDE 0105!** La inobservancia de estas reglas puede conllevar daños en la luminaria led, incendios y otros peligros.

PELIGRO

¡Peligro de descarga eléctrica!

Desconectar antes de trabajar en el equipo o la carga. Tener en cuenta todos los automáticos magnetotérmicos que puedan emitir tensiones peligrosas al equipo o la carga. Incluso con el aparato apagado, la carga no está separada de la red galvánicamente.

ATENCIÓN

El aparato solo se debe utilizar en un estado técnicamente impecable y teniendo en cuenta la seguridad y los peligros. Si hay colocados símbolos o indicaciones de advertencia en la luminaria, estos no se deben retirar.

4 | Montaje y fijación

Comprueba la luminaria LED antes de instalarla para asegurarte de que tiene todos sus componentes y no presenta daños. No utilices luminarias ni accesorios si están dañados, ya que existe peligro de sufrir lesiones.

La luminaria LED se entrega totalmente montada. En la parte trasera de la luminaria hay una ranura en T para el montaje mediante tuercas en T8. Hay disponibles las piezas de fijación opcionales siguientes:

	Número de pedido
Kit de montaje, pivotante, con aislamiento ESD, par	240400-02
Kit de montaje, plano, con aislamiento ESD, par	240400-05
Kit de montaje, frontal, para longitud de luminaria hasta 500 mm, 1 pieza	240400-06
Kit de montaje, un par de tuercas para ranura en T con tornillos de cabeza cilíndrica	240400-07

⚠ PRECAUCIÓN

Al fijar la luminaria, hay que asegurarse de que esta quede bien afianzada y estable. Si la luminaria se cae, existe peligro de lesiones debido al propio peso del aparato.

Piezas para el montaje	Cantidad
1 Soporte de montaje, plano, aislado	2
2 Casquillo aislante M6	2
3 Tornillo de cabeza cilíndrica M6x16	2
4 Arandela DIN 9021 A2 6,4mm	2
5 Tuerca martillo N8 M6	2

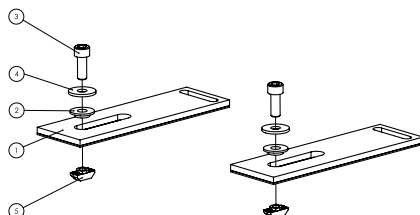

Kit de montaje, opcional: 240400-05

Parts for Piezas para el montaje	Cantidad
1 Elemento angular largo	2
2 Elemento angular corto	2
3 Casquillo aislante M6	2
4 Arandela DIN 9021, 6,4 mm, poliamida	2
5 Contratuerca M6	2
6 Tornillo M6x16 T40	2
7 Arandela DIN 9021 A2 6,4mm	2
8 Tornillo cabeza de queso M6x16	2
9 Tuerca martillo N8 M6	2

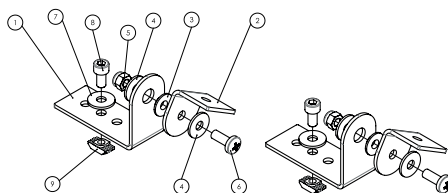

Kit de montaje, opcional: 240400-02

Piezas para el montaje	Cantidad
1 Soporte de montaje para SYSTEMLED EVO < 500 mm	1
2 Tuerca martillo N8 M6	2
3 Tornillo DIN 912, M6x12	2
4 Arandela DIN 125, 6,2 mm	2

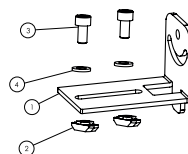

Kit de montaje, opcional: 240400-06

5 | Conexión

En la tienda de accesorios de LED2WORK encontrarás material adecuado para la conexión, cables y accesorios.

En luminaria LED hay una entrada para un conector hembra Wieland GST18/3. A través de esta se conecta la luminaria con el material de conexión adecuado a la red de AC.

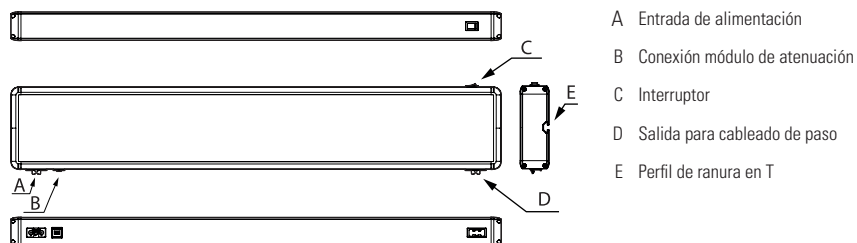

▶ NOTA

Cableado de paso (en cascada): Con el cableado de paso se pueden encadenar varias luminarias eléctricamente. En la primera luminaria se conecta una tensión de red de AC y, por medio de cables de prolongación Wieland, se conectan otras luminarias entre ellas a través de las entradas y salidas de la carcasa.

⚠ ATENCIÓN

En Cascada: La intensidad total de las luminarias encadenadas no debe exceder la protección de la conexión de la empresa.

Una vez montada y conectada correctamente la lámpara LED, puede encenderse mediante el interruptor de la carcasa (C). Los siguientes accesorios opcionales están disponibles para la conmutación y la regulación:

	Número de pedido
Dispositivo de control SYTEMLED EVO (regulación/conmutación), cable de conexión de 3 m	240700-01
Dispositivo de control SYTEMLED EVO (regulación/conmutación), cable de conexión de 5 m	240700-03
Lápiz de memoria SYSTEMLED EVO	240700-02

Un dispositivo de mando SYSTEMLED EVO se conecta a la entrada (B). El dispositivo de control permite encender y regular la luz hasta un 10%. El dispositivo de control puede desconectarse durante el funcionamiento y utilizarse en una segunda luz led SYSTEMLED EVO.

Si el nivel de luminosidad ajustado por el dispositivo de control debe almacenarse en la primera luz led SYSTEMLED EVO, el lápiz de memoria SYSTEMLED EVO debe conectarse a la entrada (B) después de retirar el dispositivo de control. En ausencia de dispositivo de mando o de lápiz de memoria en la entrada (B), una luz LED SYSTEMLED EVO arrancará siempre con una luminosidad del 100% después de apagarla y volverla a encender.

6 | Mantenimiento y cuidado

La luminaria LED no requiere mantenimiento. No realices modificaciones, excepto las que se indican en este manual de instrucciones para el montaje.

⚠ ATENCIÓN

No se debe abrir la luminaria.

Las fuentes de luz LED montadas en la luminaria están conectadas de manera especial con la carcasa (acoplamiento térmico) y son muy sensibles a las descargas electrostáticas (ESD). Por eso, las reparaciones solo las debe llevar a cabo el fabricante o una persona cualificada autorizada por este.

Antes de limpiarla, apaga la luminaria y deja que se enfríe del todo. Limpia la parte exterior de la lámpara con un paño suave, seco y limpio. Para eliminar la suciedad persistente, puedes humedecer el paño con un poco de agua. No utilice nunca productos de limpieza agresivos (por ejemplo, acetona, etc.), ya que podrían dañar la carcasa.

⚠ ATENCIÓN

No nos hacemos responsables de los daños que se produzcan por utilizar productos de limpieza inadecuados.

⚠ ATENCIÓN

la sustitución de la fuente de alimentación interna solo la debe llevar a cabo personal cualificado. El fabricante no ofrece ninguna garantía por fuentes de alimentación no autorizadas por él. Asimismo, el fabricante no se hace responsable de los daños directos o indirectos que se produzcan por una intervención no autorizada en la luminaria.

7 | Garantía

Ofrecemos una garantía total de 36 meses por este aparato a partir de la fecha de compra. Esta garantía es válida para trabajos adecuados en los que se haga un uso previsto y se siga el manual de instrucciones.

Durante el periodo de garantía, los defectos y averías que se produzcan en el aparato se repararán gratuitamente, siempre que se trate de defectos de material, acabado o fabricación. Si el solicitante reclama un daño material, recaerá en él la carga de la prueba de que el aparato ya era defectuoso en el momento de recibirlo.

▶ NOTA

La garantía no cubre los defectos que se produzcan por el desgaste, un uso negligente o un uso no previsto.

Quedan excluidas las reclamaciones, particularmente las de compensación de daños, que no se deriven de la luminaria LED en sí.

8 | Eliminación**⚠ ATENCIÓN**

La luminaria se debe eliminar conforme a las disposiciones nacionales específicas en un centro de gestión de residuos adecuado dedicado al reciclaje de aparatos eléctricos y electrónicos (WEEE-Reg.-Nr. DE 38003906).

**9 | Atención al cliente**

¡Si tienes problemas o preguntas sobre el producto, ponte en contacto con nosotros!

Por teléfono:	+49 7231 44920-00 (Preferiblemente en inglés)
De lunes a jueves	De 8:00 a 12:00 y de 13:00 a 16:30
Viernes	De 8:00 a 12:00 y de 13:00 a 15:00
Por correo electrónico:	info@led2work.com

10 | Datos técnicos

Potencia conectada	120-277V AC ± 10%, 50-60 Hz
Clase de protección	I (puesta a tierra de protección)
Ángulo de emisión	90°
Vida útil del led	> 100.000 h (L80/B10)
Temperatura de servicio	-10... +50 °C
Grado de protección	IP40
Prueba de seguridad técnica	DIN EN 62471
Representación de los colores	R _a ≥ 90

ATENCIÓN

En Cascada: La intensidad total de las luminarias encadenadas no debe exceder la protección de la conexión de AC de la empresa.

Luz de LED	Nº de artículo	Longitud [A]	Consumo máx.
SYSTEMLED EVO Power 5700K	155010-01	472 mm	~21 W
SYSTEMLED EVO Power 5700K	155110-01	898 mm	~41 W
SYSTEMLED EVO Power 5700K	155210-01	1120 mm	~51 W
SYSTEMLED EVO Power 5700K	155310-01	1342 mm	~60 W
SYSTEMLED EVO Power 5700K	155410-01	1782 mm	~80 W

Luz de LED	Nº de artículo	Longitud [A]	Consumo máx.
SYSTEMLED EVO ECO 5700K	155010-02	472 mm	~13 W
SYSTEMLED EVO ECO 5700K	155110-02	898 mm	~26 W
SYSTEMLED EVO ECO 5700K	155210-02	1120 mm	~32 W
SYSTEMLED EVO ECO 5700K	155310-02	1342 mm	~38 W
SYSTEMLED EVO ECO 5700K	155410-02	1782 mm	~51 W

Luz de LED	Nº de artículo	Longitud [A]	Consumo máx.
SYSTEMLED EVO 4000K	155020-02	472 mm	~13 W
SYSTEMLED EVO 4000K	155120-02	898 mm	~26 W
SYSTEMLED EVO 4000K	155220-02	1120 mm	~32 W
SYSTEMLED EVO 4000K	155320-02	1342 mm	~38 W
SYSTEMLED EVO 4000K	155420-02	1782 mm	~51 W

ITALIANO

Indice

1	Usò conforme	27
2	Per un funzionamento sicuro	28
3	Avvertenze di sicurezza	28
4	Montaggio/Fissaggio	29
5	Collegamento	30
6	Manutenzione e cura	30
7	Garanzia	31
8	Smaltimento	31
9	Assistenza clienti	31
10	Dati tecnici	32
	Dati conformi al Regolamento UE sull'ecodesign 2019/2020/UE	34

| **Strutturazione delle avvertenze di sicurezza e integrative**

In queste istruzioni per l'uso le avvertenze importanti sono evidenziate con parole chiave o simboli. Alcune parole chiave denominano il grado di rischio di lesioni. I colori, le diverse gradazioni di grigio e i simboli a triangolo sottolineano il grado di pericolo.

**PERICOLO**

segnala una situazione direttamente pericolosa che, se non evitata, può essere letale o comportare gravi lesioni.

**AVVERTENZA**

segnala una situazione potenzialmente pericolosa che, se non evitata, può essere letale o comportare gravi lesioni.

**PRUDENZA**

segnala una situazione potenzialmente pericolosa che, se non evitata, può comportare lesioni minime o di lieve entità.

**ATTENZIONE**

segnala una situazione potenzialmente pericolosa che, se non evitata, può comportare danni materiali.

**NOTA BENE**

fornisce ulteriori informazioni per l'uso sicuro ed efficace del prodotto.



rimanda al rispetto delle presenti istruzioni per l'uso.



Marchio CE: attesta la conformità alle norme e disposizioni di legge vigenti.

1 | Uso conforme

La lampada è destinata all'illuminazione ed è idonea per un funzionamento continuativo. Per i valori di collegamento, vedi etichetta della lampada e/o "Dati tecnici". La lampada è compatibile con i sistemi per postazione di lavoro più diffusi. Il collegamento all'alimentazione avviene tramite la spina e il cavo Wieland GST 18 ad un collegamento o da un'altra lampada tramite interconnessione elettrica. L'alimentatore è incorporato nella lampada.



Le avvertenze di sicurezza come le restanti informazioni contenute in queste istruzioni per l'uso vanno tassativamente osservate. Leggere attentamente le istruzioni integrali prima del montaggio e della messa in funzione.

2 | Per un funzionamento sicuro

I parametri d'esercizio riportati sulla targhetta della lampada a LED devono coincidere con i parametri di alimentazione della macchina o del convertitore.

Mettere in funzione la lampada solo se fissata.

PRUDENZA

Evitare di coprire la lampada con panni, pellicole e altri oggetti analoghi. È necessario rispettare una distanza minima di 10 cm tra qualsiasi elemento e la superficie di emissione della luce.

ATTENZIONE

Se la lampada è collegata a una rete 120-277V AC, in fase di avviamento di macchine di grandi dimensioni (causa di induttività) alimentate dalla stessa rete si possono verificare forti picchi di interferenza.

3 | Avvertenze di sicurezza

AVVERTENZA

L'installazione di dispositivi elettrici può essere effettuata unicamente da elettricisti. **Os-servare le cinque regole di sicurezza secondo la norma DIN VDE 0105!** La mancata osservanza può comportare il danneggiamento della lampada a LED, incendi o altri pericoli.

PERICOLO

Pericolo di scossa elettrica!

Prima di intervenire sul dispositivo o di abilitare il carico. Tenere in considerazione tutti gli interruttori di protezione che possono erogare tensione pericolosa verso il dispositivo o il carico. Anche con il dispositivo spento, il carico non è elettricamente isolato dalla rete.

ATTENZIONE

Utilizzare il dispositivo solo se presenta uno stato tecnicamente impeccabile, tenendo sempre presente le precauzioni di sicurezza e i rischi.

4 | Montaggio/Fissaggio

Prima dell'installazione accertarsi che la lampada a LED sia completa e intatta. Non utilizzare la lampada o gli accessori se danneggiati, in quanto sussiste il rischio di lesioni.

La lampada a LED è fornita completamente montata. A l'arrière du luminaire se trouve une rainure en T pour un montage via des écrous en T8. Sono disponibili in opzione i seguenti elementi di fissaggio:

	Cod. art.
Kit di montaggio, girevole, con isolamento ESD (Electro Static Discharge), coppia	240400-02
Kit di montaggio, piatto, con isolamento ESD (Electro Static Discharge), coppia	240400-05
Kit di montaggio, frontale, per apparecchi di lunghezza fino a 500 mm, 1 pezzo	240400-06
Kit di montaggio, una coppia di dadi per scanalature a T con viti a testa cilindrica	240400-07

PRUDENZA

È necessario fissare la lampada in modo saldo, sicuro e stabile. Dato il peso, in caso di caduta della lampada sussiste il rischio di lesioni.

Parti per il montaggio	Quantità
1 Staffa di montaggio, piatta, isolata	2
2 Boccola isolante M6	2
3 Vite a testa cilindrica M6x16	2
4 Rondella DIN 9021 A2 6,4 mm	2
5 Dado a martello N8 M6	2

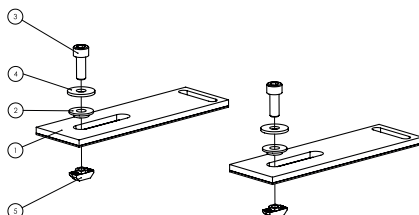

Kit di montaggio, opzionale: 240400-05

Parti per il montaggio	Quantità
1 Elemento angolare lungo	2
2 Elemento angolare corto	2
3 Boccola isolante M6	2
4 Rondella DIN 9021, 6,4 mm, poliammide	2
5 Dado di bloccaggio M6	2
6 Vite M6x16 T40	2
7 Rondella DIN 9021 A2 6,4 mm	2
8 Vite a testa cilindrica M6x16	2
9 Dado a martello N8 M6	2

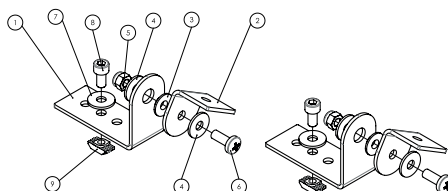

Kit di montaggio, opzionale: 240400-02

Parti per il montaggio	Quantità
1 Staffa di montaggio per SYSTEMLED EVO < 500 mm	1
2 Dado a martello N8 M6	2
3 Vite DIN 912, M6x12	2
4 Rondella DIN 125, 6,2 mm	2

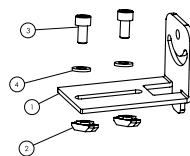

Kit di montaggio, opzionale: 240400-06

5 | Collegamento

Il materiale di collegamento idoneo, cavi e accessori rientrano nella gamma di accessori LED2WORK.

La lampada a LED presenta un ingresso per bussola Wieland GST18/3, tramite il quale si collega la lampada a una rete AC utilizzando idoneo materiale di collegamento.

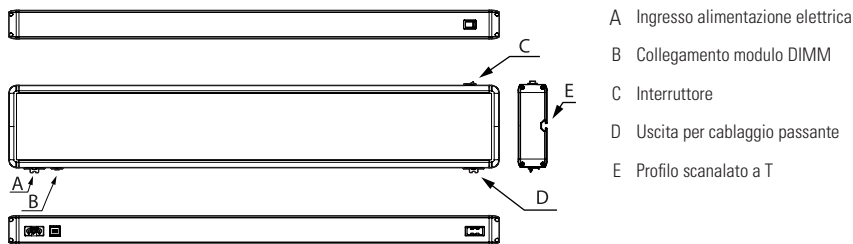

▶ NOTA BENE

Cablaggio passante (collegamento in cascata): Il cablaggio passante consente di collegare elettricamente più lampade. La prima lampada viene messa sotto tensione 230V e a questa si interconnettono altre lampade con i cavi di prolunga Wieland via ingressi e uscite presenti nel corpo.

⚠ ATTENZIONE

Collegamento in cascata: L'intensità di corrente delle lampade collegate non deve superare la protezione di sicurezza del collegamento presente in loco.

Una volta montata e collegata correttamente, la luce LED può essere accesa con l'interruttore sull'alloggiamento (C). Per la commutazione e la dimmerazione sono disponibili i seguenti accessori opzionali:

	Product no.
Dispositivo di controllo SYTEMLED EVO (dimmerazione/ commutazione), cavo di collegamento di 3 m.	240700-01
Dispositivo di controllo SYTEMLED EVO (dimmerazione/ commutazione), cavo di collegamento da 5 m	240700-03
Memory stick SYSTEMLED EVO	240700-02

Un dispositivo di controllo SYSTEMLED EVO è collegato all'ingresso (B). Il dispositivo di controllo consente di accendere e dimmerare la luce fino al 10%. Il dispositivo di controllo può essere scollegato durante il funzionamento e utilizzato su una seconda lampada a led SYSTEMLED EVO.

Se il livello di luminosità impostato dal dispositivo di controllo deve essere memorizzato sulla prima lampada a LED SYSTEMLED EVO, la chiavetta SYSTEMLED EVO deve essere collegata all'ingresso (B) dopo aver rimosso il dispositivo di controllo. In assenza di un dispositivo di controllo o di una chiavetta di memoria nell'ingresso (B), una luce LED SYSTEMLED EVO partirà sempre al 100% della luminosità dopo essere stata spenta e riaccesa.

6 | Manutenzione e cura

La lampada LED non richiede manutenzione da parte dell'utilizzatore. Evitare di apportare modifiche alla lampada (fatta eccezione per le informazioni relative al montaggio delle presenti istruzioni per l'uso).

⚠ ATTENZIONE

È vietato aprire la lampada.

Las fuentes de luz LED montadas en la luminaria están conectadas de manera especial con la carcasa (acoplamiento térmico) y son muy sensibles a las descargas electrostáticas (ESD). Por eso, las reparaciones solo las debe llevar a cabo el fabricante o una persona cualificada autorizada por este.

Spegner e lasciar raffreddare completamente la lampada prima di pulirla. Pulire solo il lato esterno con un panno morbido, asciutto e pulito. In caso di sporco ostinato inumidire il panno con acqua. Non utilizzare mai detergenti aggressivi (ad es. acetone, ecc.) per non danneggiare l'involucro.

⚠ ATTENZIONE

La nostra azienda non risponde di eventuali danni dovuti all'uso di detergenti non idonei.

⚠ ATTENZIONE

L'alimentatore interno può essere sostituito solo a cura di tecnici qualificati. Si declina ogni responsabilità per alimentatori non approvati dal produttore. Il produttore inoltre non risponde di danni conseguenti, diretti o indiretti, dovuti alla manomissione non autorizzata della lampada.

7 | Garanzia

La garanzia sul presente dispositivo è di 36 mesi a decorrere dalla data di acquisto. La garanzia è valida unicamente a fronte di lavori effettuati a regola d'arte, dell'uso conforme e del rispetto delle istruzioni per l'uso.

Per l'intera durata del periodo di garanzia l'azienda porrà gratuitamente rimedio agli eventuali vizi e difetti della lampada nella misura in cui essi siano imputabili a errori di materiale, lavorazione o progettazione. Qualora segnali un vizio materiale, l'acquirente è soggetto all'onere di prova circa il sussistere del vizio già al momento del ricevimento della merce.

▶ NOTA BENE

La garanzia non copre i danni dovuti a usura, impiego negligente o non conforme alla destinazione d'uso.

Resta esclusa qualsivoglia altra pretesa di risarcimento danni non verificatisi sulla lampada a LED.

8 | Smaltimento

⚠ ATTENZIONE

La lampada deve essere smaltita presso un apposito ecocentro di riciclo degli apparecchi elettrici ed elettronici. (WEEE-Reg.-Nr. DE 38003906)



9 | Assistenza clienti

Per qualsiasi problema o domanda sul prodotto invitiamo a contattarci!

Telefonicamente:	+49 7231 44920-00 (Inglese preferito)
Da lunedì a giovedì	dalle ore 8.00 alle 12.00 e dalle 13.00 alle 16.30
Il venerdì	dalle ore 8.00 alle 12.00 e dalle 13.00 alle 15.00

Via mail: info@led2work.com

10 | Dati tecnici

Dati collegamento	120-277V AC \pm 10%, 50-60 Hz
Classe di isolamento	I (messa a terra di protezione)
Apertura del fascio di luce	90°
Durata dei LED	> 100.000 h (L80/B10)
Temperatura di esercizio	-10... +50 °C
Grado di protezione	IP40
Test tecnico di sicurezza	DIN EN 62471
Resa dei colori	R _a \geq 90

⚠ ATTENZIONE

Collegamento in cascata: L'intensità di corrente delle lampade collegate non deve superare la protezione di sicurezza del collegamento AC presente in loco.

Luce LED	N° de artículo	Longitud [A]	Consumo máx.
SYSTEMLED EVO Power 5700K	155010-01	472 mm	~21 W
SYSTEMLED EVO Power 5700K	155110-01	898 mm	~41 W
SYSTEMLED EVO Power 5700K	155210-01	1120 mm	~51 W
SYSTEMLED EVO Power 5700K	155310-01	1342 mm	~60 W
SYSTEMLED EVO Power 5700K	155410-01	1782 mm	~80 W

Luce LED	N° de artículo	Longitud [A]	Consumo máx.
SYSTEMLED EVO ECO 5700K	155010-02	472 mm	~13 W
SYSTEMLED EVO ECO 5700K	155110-02	898 mm	~26 W
SYSTEMLED EVO ECO 5700K	155210-02	1120 mm	~32 W
SYSTEMLED EVO ECO 5700K	155310-02	1342 mm	~38 W
SYSTEMLED EVO ECO 5700K	155410-02	1782 mm	~51 W

Luce LED	Articolo no.	Lunghezza [A]	Assorbimento potenza max.
SYSTEMLED EVO 4000K	155020-02	472 mm	~13 W
SYSTEMLED EVO 4000K	155120-02	898 mm	~26 W
SYSTEMLED EVO 4000K	155220-02	1120 mm	~32 W
SYSTEMLED EVO 4000K	155320-02	1342 mm	~38 W
SYSTEMLED EVO 4000K	155420-02	1782 mm	~51 W



DE Angaben gemäß Ökodesign-Verordnung 2019/2020/EU

EN Particulars according to the Regulation ErP 2019/2020/EU (Energy-Related Products)

FR Informations conformes au Règlement 2019/2020/UE établissant les exigences d'écoconception

ES Información conforme al Reglamento de diseño ecológico 2019/2020/UE

IT Dati conformi al Regolamento UE sull'ecodesign 2019/2020/UE

Es handelt sich bei **2941-5021-00-LE-215e** um eine Lichtquelle der **Energieeffizienzklasse C**

2941-5021-00-LE-215e is a light source with **energy efficiency class C**

La désignation **2941-5021-00-LE-215e** correspond à une source lumineuse de **la classe d'efficacité énergétique C**

La denominación **2941-5021-00-LE-215e** hace referencia a una fuente de luz **de clase de eficiencia energética C**

La denominazione **2941-5021-00-LE-215e** corrisponde a una sorgente luminosa con **classe di efficienza energetica C**



Es handelt sich bei **2941-5022-00-LE-215p** um eine Lichtquelle der **Energieeffizienzklasse C**

2941-5022-00-LE-215p is a light source with **energy efficiency class C**

La désignation **2941-5022-00-LE-215p** correspond à une source lumineuse de **la classe d'efficacité énergétique C**

La denominación **2941-5022-00-LE-215p** hace referencia a una fuente de luz **de clase de eficiencia energética C**

La denominazione **2941-5022-00-LE-215p** corrisponde a una sorgente luminosa con **classe di efficienza energetica C**



Es handelt sich bei **2941-5021-00-001-LE-215e** um eine Lichtquelle der **Energieeffizienzklasse C**

2941-5021-00-001-LE-215e is a light source with **energy efficiency class C**

La désignation **2941-5021-00-001-LE-215e** correspond à une source lumineuse de **la classe d'efficacité énergétique C**

La denominación **2941-5021-00-001-LE-215e** hace referencia a una fuente de luz **de clase de eficiencia energética C**

La denominazione **2941-5021-00-001-LE-215e** corrisponde a una sorgente luminosa con **classe di efficienza energetica C**



Enthaltene Lichtquellen:
Included light sources:
Sources lumineuses comprises :
Fuentes de luz instaladas:
Sorgenti luminose installate:

Art.-Nr. Product no. N° d'article N° de artículo Articolo no.	Light Engine		
	2941-5021-00-LE-215e	2941-5022-00-LE-215p	2941-5021-00-001-LE-215e
155010-01	0	2	0
155110-01	0	4	0
155210-01	0	5	0
155310-01	0	6	0
155410-01	0	8	0
155010-02	2	0	0
155110-02	4	0	0
155210-02	5	0	0
155310-02	6	0	0
155410-02	8	0	0
155020-02	0	0	2
155120-02	0	0	4
155220-02	0	0	5
155320-02	0	0	6
155420-02	0	0	8



EU Konformitätserklärung

Beschreibung des elektrischen Betriebsmittels:

Funktion: Die LED-Leuchte dient zur Ausleuchtung eines Arbeitsbereiches
Typ/Modell: **SYSTEMLED EVO**
Artikel-Nr.: 155010-ff, 155110-ff, 155210-ff, 155310-ff, 155410-ff, 155020-ff, 155120-ff, 155220-ff, 155320-ff, 155420-ff
Baujahr: ab Oktober 2024

Es wird die Übereinstimmung mit weiteren, für das Produkt geltenden Richtlinien/ Bestimmungen erklärt:

2014/30/EU	EMV-Richtlinie vom 26.02.2014
2014/35/EU	Niederspannungs-Richtlinie vom 26.02.2014
2011/65/EU	RohS-Richtlinie vom 08.06.2011
2009/125/EG	Ökodesign-Richtlinie vom 21.10.2009 mit Verordnung 2019/2020/EU
1907/2006	Verordnung (EG) Nr. 1907/2006 (REACH-Verordnung) vom 1. Juni 2008; SVHC Anteil <0.1%

Angewandte harmonisierte Normen, die zugrunde gelegt wurden:

DIN EN 55015:2016-04
DIN EN 61547:2010-03
DIN EN 60598-1:2015 + A1:2018
DIN EN 60529:2014-09
DIN EN 61347-1:2016-05
DIN EN 62471:2009-03

Jahreszahl der CE-Kennzeichenvergabe:

2024

Diese Konformitätserklärung verliert Ihre Gültigkeit, wenn das Produkt ohne unsere Zustimmung umgebaut oder verändert wird.

Pforzheim, den 28.10.2024 Jan Schiga, GF

LED2WORK GmbH
Stuttgarter Str. 13 A
75179 Pforzheim | Germany

T +49 7231 44920-00
info@led2work.com



EU Declaration of Conformity

Function:	The LED light is used to light up a working area
Type/Model:	SYSTEMLED EVO
Item no.:	155010-ff, 155110-ff, 155210-ff, 155310-ff, 155410-ff, 155020-ff, 155120-ff, 155220-ff, 155320-ff, 155420-ff
Year of manufacture:	from October 2024

Conformity with other directives/regulations that apply to the product is declared:

2014/30/EU	EMC Directive dated 26.02.2014
2014/35/EU	Low Voltage Directive dated 26.02.2014
2011/65/EU	RohS Directive dated 08.06.2011
2009/125/EG	Ecodesign Directive dated 21.10.2009 with Regulation 2019/2020/EU
1907/2006	Regulation (EC) No. 1907/2006 (REACH Directive) dated 1st June 2008; SVHC proportion <0.1 %

Applied harmonised standards that have been applied:

DIN EN 55015:2016-04
DIN EN 61547:2010-03
DIN EN 60598-1:2015 + A1:2018
DIN EN 60529:2014-09
DIN EN 61347-1:2016-05
DIN EN 62471:2009-03

Year of the CE marking:

2024

This declaration of conformity shall lose its validity in the event that the product is modified or changed without our consent.

Pforzheim, 2024-10-28

Jan Schiga, Management Board

LED2WORK GmbH
Stuttgarter Str. 13 A
75179 Pforzheim | Germany

T +49 7231 44920-00
info@led2work.com



UK Declaration of Conformity

Function:	The LED light is used to light up a working area
Type/Model:	SYSTEMLED EVO
Item no.:	155010-ff, 155110-ff, 155210-ff, 155310-ff, 155410-ff, 155020-ff, 155120-ff, 155220-ff, 155320-ff, 155420-ff
Year of manufacture:	from October 2024

Conformity with other directives/regulations that apply to the product is declared:

S.I. 2016 No. 1091	Electromagnetic Compatibility
S.I. 2016 No. 1101	Electrical Equipment (Safety) Regulations
S.I. 2012 No. 3032	Restriction of the Use of Certain Hazardous Substances in Electrical and Electronic Equipment
S.I. 2010 No. 2617	Ecodesign for Energy-Related Products Regulations

Applied harmonised standards that have been applied:

EN IEC 55015:2019/A11:2020
EN 61547:2009
EN 61000-3-2:2014
EN 61000-3-3:2013
EN 60598-1:2015 + A1:2018
EN 60529:1991/A2:2013/AC:2019-02
EN 61347-1:2015
EN 62471:2008

Year of the UKCA marking:

2024

This declaration of conformity shall lose its validity in the event that the product is modified or changed without our consent.

Pforzheim, 2024-10-28

Jan Schiga, Management Board

LED2WORK GmbH
Stuttgarter Str. 13 A
75179 Pforzheim | Germany

T +49 7231 44920-00
info@led2work.com



LED2WORK GmbH
Stuttgarter Str. 13 A
75179 Pforzheim | Germany

T +49 7231 44920-00
info@led2work.com

www.led2work.com