



NOUVEAUTÉ

FIELDLED EVO

Discret, mais puissant et indestructible

Montage précis et éclairage puissant font du FIELDLED EVO encastré le luminaire parfait pour les machines. Il a été développé pour les environnements difficiles de sorte que les copeaux, huiles et émulsions ne puissent pas l'altérer. Le verre de sécurité est collé au carter en aluminium. Un joint résistant à l'huile ferme en outre le cadre de montage sur le carter de la machine. En version encastrée, le FIELDLED EVO offre également le type de protection le plus élevé et il est indestructible.

La technologie

- Équipement LED compact à l'intérieur - extrêmement performant
- Installation plate en saillie
- Verre trempé de sécurité (ESG) avec protection anti-éblouissement avec microprismes en-dessous
- Aucune inflammation de lubrifiants réfrigérants sur la surface lumineuse grâce à la dissipation de chaleur vers l'arrière par le corps en aluminium
- Type de protection IP67/IP69K

Vos avantages

- Efficacité lumineuse permanente
- Technologie Light-Forming et microprismes pour une meilleure diffusion de la lumière
- Diffusion large, éclairage homogène, sans scintillement sans UV ni IR

Domaines d'utilisation

- Machines et installations grand volume
- Machines à commande numérique, machines-outils
- Fraiseuses, rectifieuses

Constructions

- Disponible en 4 longueurs : 280 mm, 540 mm, 790 mm, 1 040 mm
- 2 versions par longueur : Raccordement à l'arrière ou à l'avant

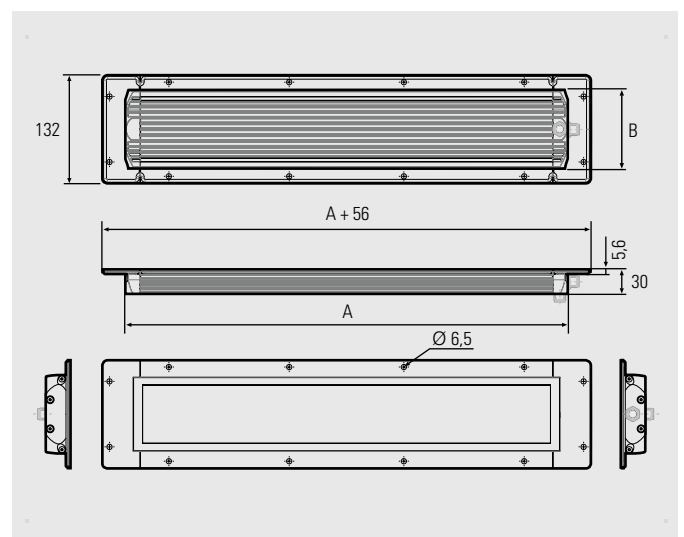

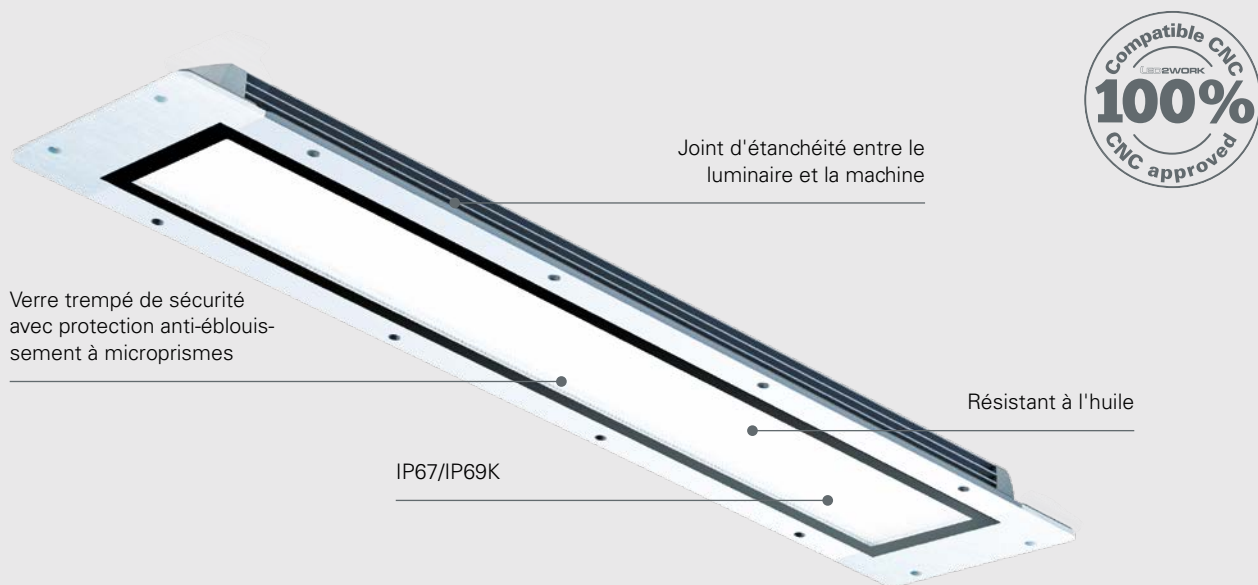

FIELDLED EVO Einbau, 5200–5700K	N° art.	Longueur (A)	Largeur (B)	Focale	Flux lumineux des lampes	Puissance	Raccordement
FIELDLED EVO 280_96 Einbau (encastré), M12-A à l'avant	153010-11	280 mm	96 mm	100°	3000 lm	~19 W	24V DC
FIELDLED EVO 280_96 Einbau (encastré), M12-A à l'arrière	153010-12	280 mm	96 mm	100°	3000 lm	~19 W	24V DC
FIELDLED EVO 280_96 Einbau (encastré), M12-A à l'avant	153110-11	540 mm	96 mm	100°	6000 lm	~39 W	24V DC
FIELDLED EVO 280_96 Einbau (encastré), M12-A à l'arrière	153110-12	540 mm	96 mm	100°	6000 lm	~39 W	24V DC
FIELDLED EVO 280_96 Einbau (encastré), M12-A à l'avant	153210-11	790 mm	96 mm	100°	9000 lm	~58 W	24V DC
FIELDLED EVO 280_96 Einbau (encastré), M12-A à l'arrière	153210-12	790 mm	96 mm	100°	9000 lm	~58 W	24V DC
FIELDLED EVO 280_96 Einbau (encastré), M12-A à l'avant	153310-11	1040 mm	96 mm	100°	12000 lm	~78 W	24V DC
FIELDLED EVO 280_96 Einbau (encastré), M12-A à l'arrière	153310-12	1040 mm	96 mm	100°	12000 lm	~78 W	24V DC

Alimentation électrique, boîtiers de variation et matériel de raccordement, voir les accessoires

Valeur de puissance maximale d'éclairage E_{max} , voir fiches techniques

